

# 根固・護床ブロック

# ラティス LATTICE

# 0.5T

## 1 特長

特長を表-1.に示します。

表-1.ラティス 0.5t 型の特長

- ① プレキャスト専用の根固・護床ブロックです。
- ② 現場で取り扱いの容易な標準平型ブロックと同じサイズです。
- ③ ブロック重量 W=0.501ton.



図-1.ラティスと標準平型

## 2 形状・諸元

形状図および諸元表を図-2.表-2.に示します。

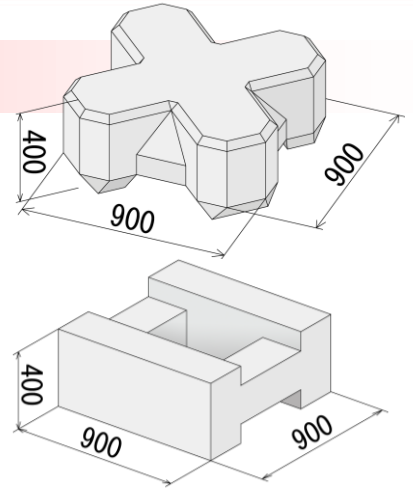

図-2.ラティス 0.5t 型 形状図

表-2.ラティス 0.5t 型 諸元表

コンクリート体積	0.218 m <sup>3</sup>
実質量	0.501 ton

# 3 配列方法

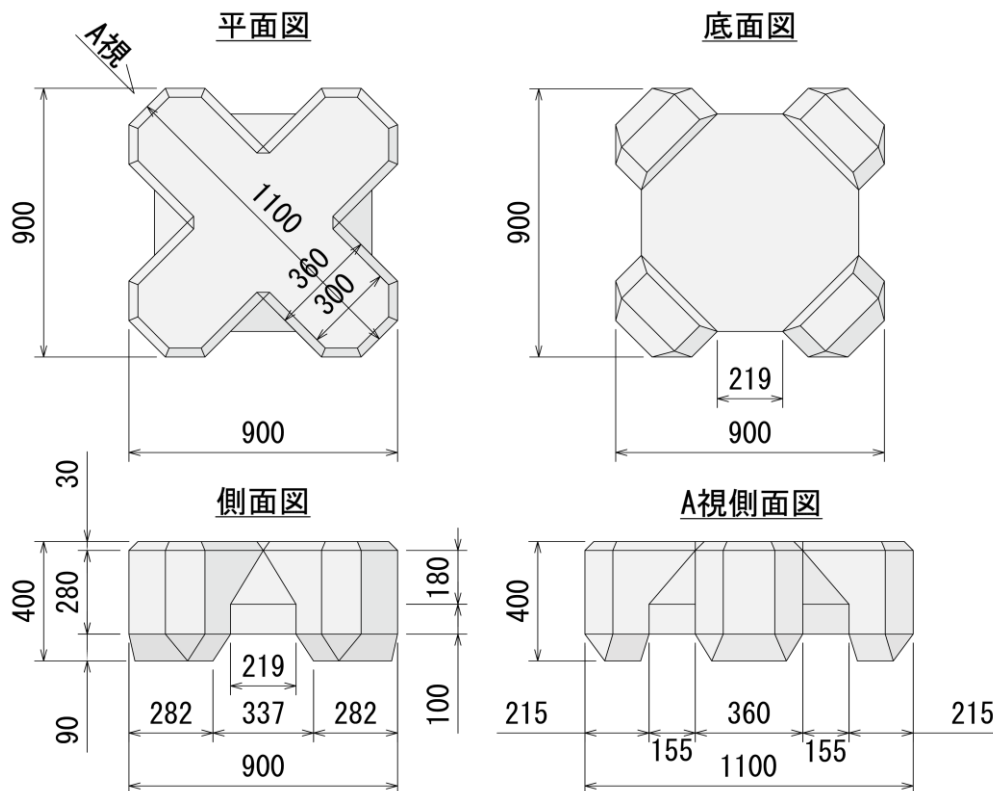
標準配列を図-3.に示します。  
 現地の状況に合わせてクリアランス（0~2cm）を考慮して下さい。



図-3.ラティス0.5t型の標準配列

配列イメージ

# 4 連結方法

連結を必要とする場合、ブロックの脚部先端から連結鉄筋が挿入されています。  
 配列時に脚部先端が集積する箇所に専用の連結金具（φ16）で結束して下さい。

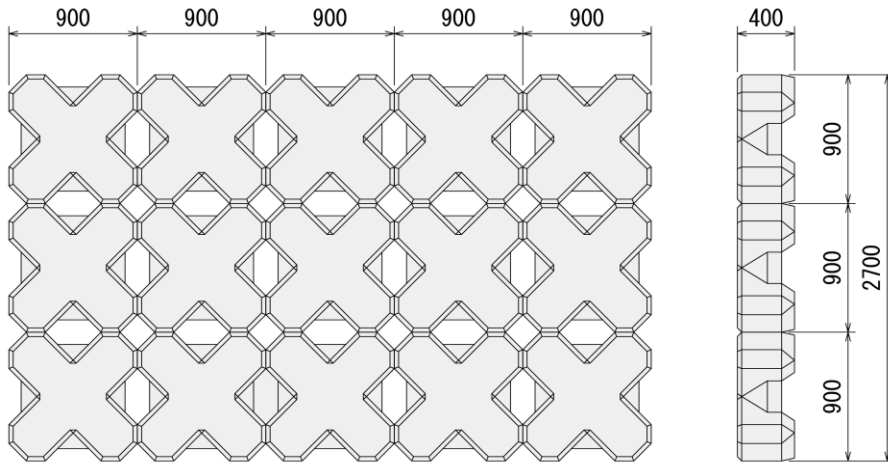

図-4.ラティス0.5t型の連結鉄筋と連結方法

図-5.連結金具（φ16）

**株式会社 チスイ**

〒530-0027  
 大阪市北区堂山町 1-5 (三共梅田ビル)  
 TEL : 06-6312-2077 FAX : 06-6312-1870  
 E-mail : kikaku02@chisui-net.ne.jp

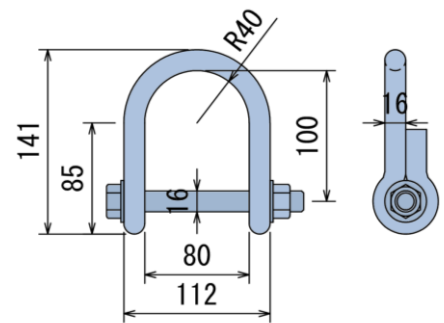
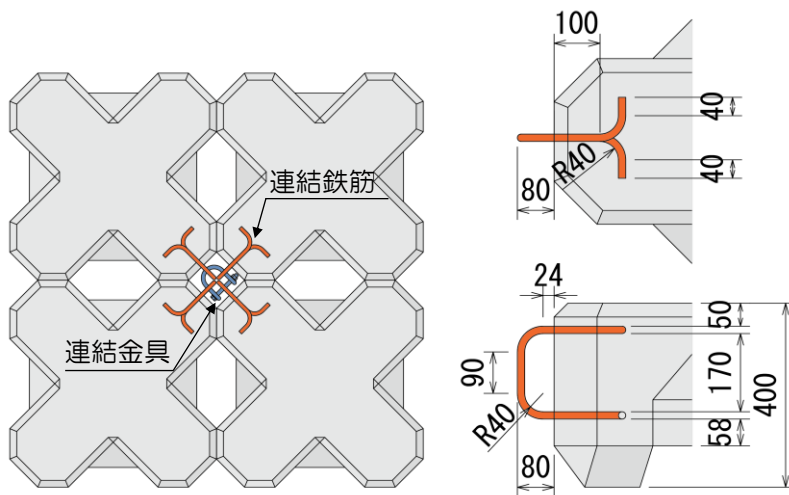
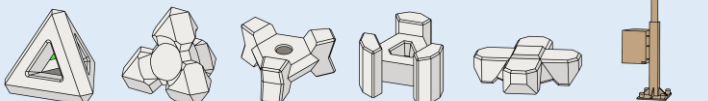

お問い合わせは…